

Cant. Descriere

1 UNILIFT AP50B.50.15.3V



Notă! Poza de produs poate diferi de produsul actual

Nr. Produs: La cerere

Pompă submersibilă pentru ape reziduale

Pompă submersibilă verticală mono-etajată din oțel inoxidabil cu motor submersibil 3-fazic integrat.

Pompa este prevăzută cu suport și mâner pentru transport și este furnizată cu cablu de rețea de 10 m.

Rotorul este de tipul VORTEX pentru trecerea pentru pomparea apei de suprafața, apei subterane, reziduale și similar.

Pompa are o etanșare dublă a arborelui și o cameră de lubrifiere intermediară umplută în prealabil cu ulei special netoxic.

Motorul are clasa de izolație F și rulmenți cu canal de bile adâncit având o durată mare de funcționare și lubrifiere permanentă.

gata pentru a fi instalată independent sau pe auto-cuplaj.

Lichid:

Gama temperaturii lichidului: 0 .. 40 °C

Densitate: 998.2 kg/m³

Tehnic:

Debit maxim: 8.61 l/s

Tip rotor: VORTEX

Particulă max.: 50 mm

Approvals: CE,RCM,VDE,LGABG,EAC,MORO,UKCA,CNROHSEXP,SEPRO

Turație nominală: 2785 rpm

Materiale:

Corpul pompei (stator): Stainless steel

Carcasă pompă: EN 1.4301

Carcasa pompei: AISI 304

Rotor: Stainless steel

EN 1.4301

AISI 304

Instalație:

Cant. Descriere

1	Gama temperaturii ambientale: 0 .. 40 °C
	Tip conexiune: Rp
	Dimensiune racord: 2 inch
	Adâncime maximă de instalare: 7 m
	Auto-cuplaj: Y
	Place of installation: Indoor/outdoor
	Date electrice:
	Intrare putere P1: 2.15 kW
	Putere nominală - P2: 1.5 kW
	Frecvența rețelei electrice: 50 Hz
	Tensiune nominală: 3 x 400 V
	Curent nominal: 3.7 A
	Cos fi - factor de putere: 0.85
	Turație nominală: 2785 rpm
	Grad de protecție (IEC 34-5): IP68
	Clasa de izolare (IEC 85): F
	Lungime cablu de alimentare: 10 m
	Tip de conectare cablu: NONE
	Altele:
	Greutate netă: 12.7 kg
	Greutate brută: 14.6 kg
	Danish VVS No.: 391273162
	Nr. RSK suedez: 5880141
	Țara de origine: HU
	Nr. tarif: 84137021
	Environmental approvals: WEEE

La cerere UNILIFT AP50B.50.15.3V 50 Hz

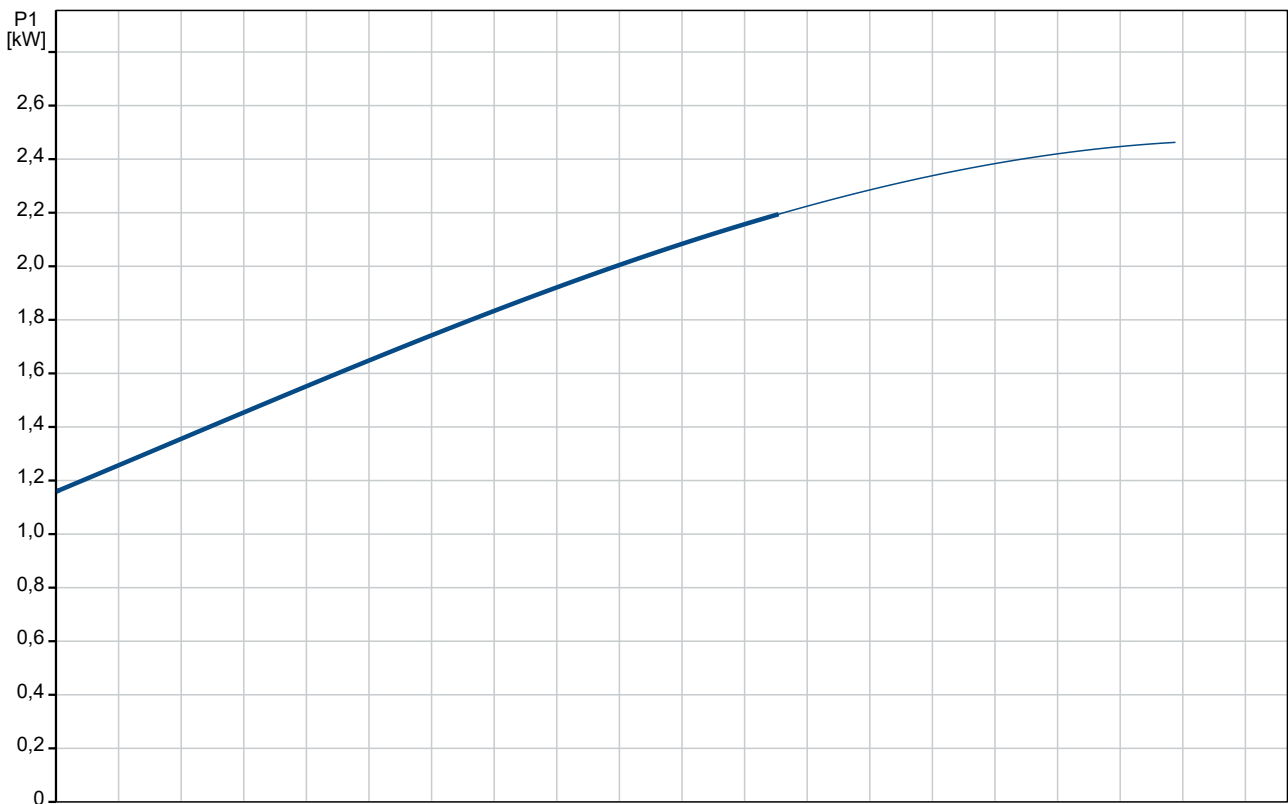
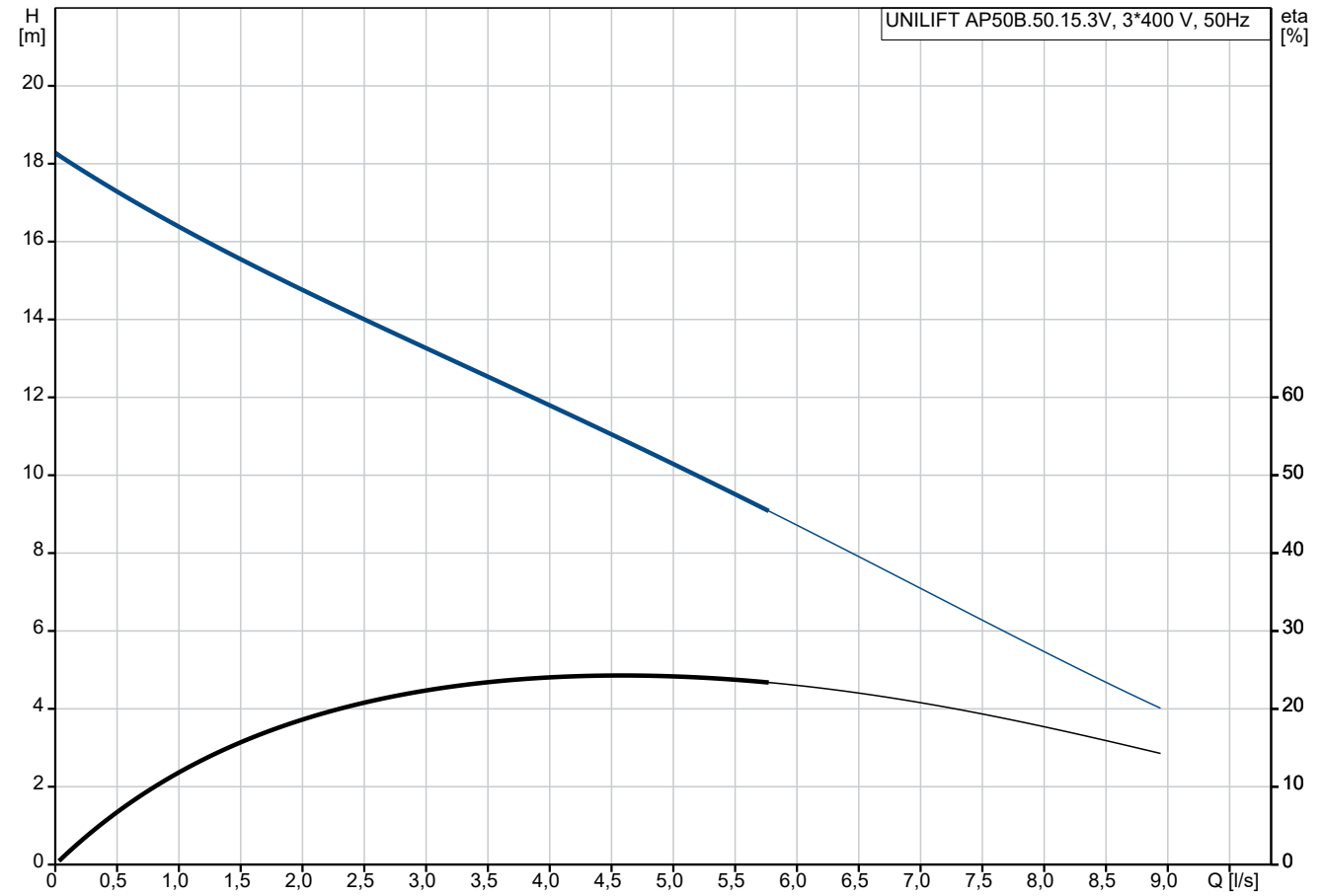

Descriere	Valori și tipuri
-----------	------------------

Informații generale:

Nume produs: UNILIFT AP50B.50.15.3V

Cod produs: La cerere

Numărul EAN: La cerere

Tehnic:

Debit maxim: 8.61 l/s

Înălțime de pompare maximă: 17 m

Tip rotor: VORTEX

Particulă max.: 50 mm

Approvals: CE,RCM,VDE,LGABG,EAC,MORO,UKCA,CNROHSEXP,SEPRO

Turație nominală: 2785 rpm

Materiale:

Corpul pompei (stator): Stainless steel

Carcasă pompă: EN 1.4301

Carcasa pompei: AISI 304

Rotor: Stainless steel

Rotor: EN 1.4301

Rotor: AISI 304

Instalație:

Gama temperaturii ambientale: 0 .. 40 °C

Tip conexiune: Rp

Dimensiune racord: 2 inch

Adâncime maximă de instalare: 7 m

Instalare uscată/umedă: S

Instalație: orizontal sau vertical

Auto-cuplaj: Y

Place of installation: Indoor/outdoor

Lichid:

Gama temperaturii lichidului: 0 .. 40 °C

Densitate: 998.2 kg/m³

Date electrice:

Intrare putere P1: 2.15 kW

Putere nominală - P2: 1.5 kW

Frecvența rețelei electrice: 50 Hz

Tensiune nominală: 3 x 400 V

Curent nominal: 3.7 A

Cos fi - factor de putere: 0.85

Turație nominală: 2785 rpm

Grad de protecție (IEC 34-5): IP68

Clasa de izolare (IEC 85): F

Protecție încorporată în motor: FĂRĂ

Protecție termică: extern

Lungime cablu de alimentare: 10 m

Tip de conectare cablu: NONE

Altele:

Greutate netă: 12.7 kg

Greutate brută: 14.6 kg

Danish VVS No.: 391273162

Nr. RSK suedez: 5880141

Țara de origine: HU

Nr. tarif: 84137021

Environmental approvals: WEEE

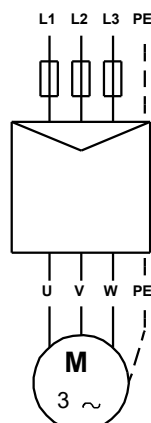
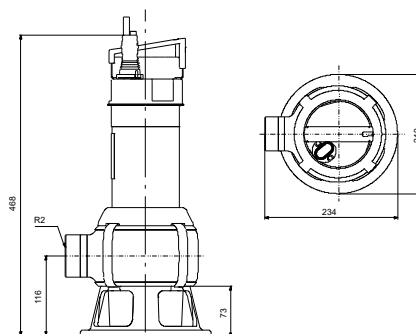
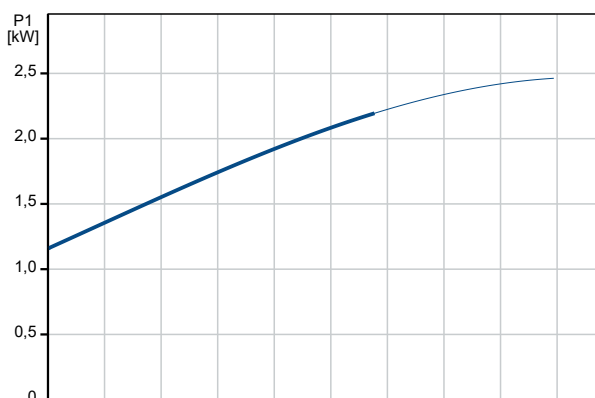
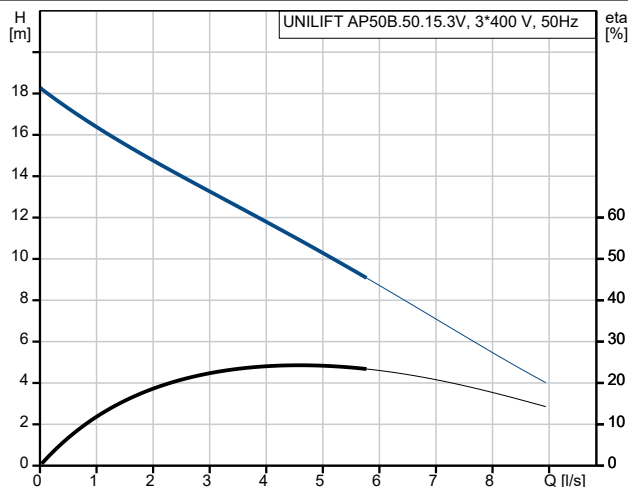

La cerere UNILIFT AP50B.50.15.3V 50 Hz

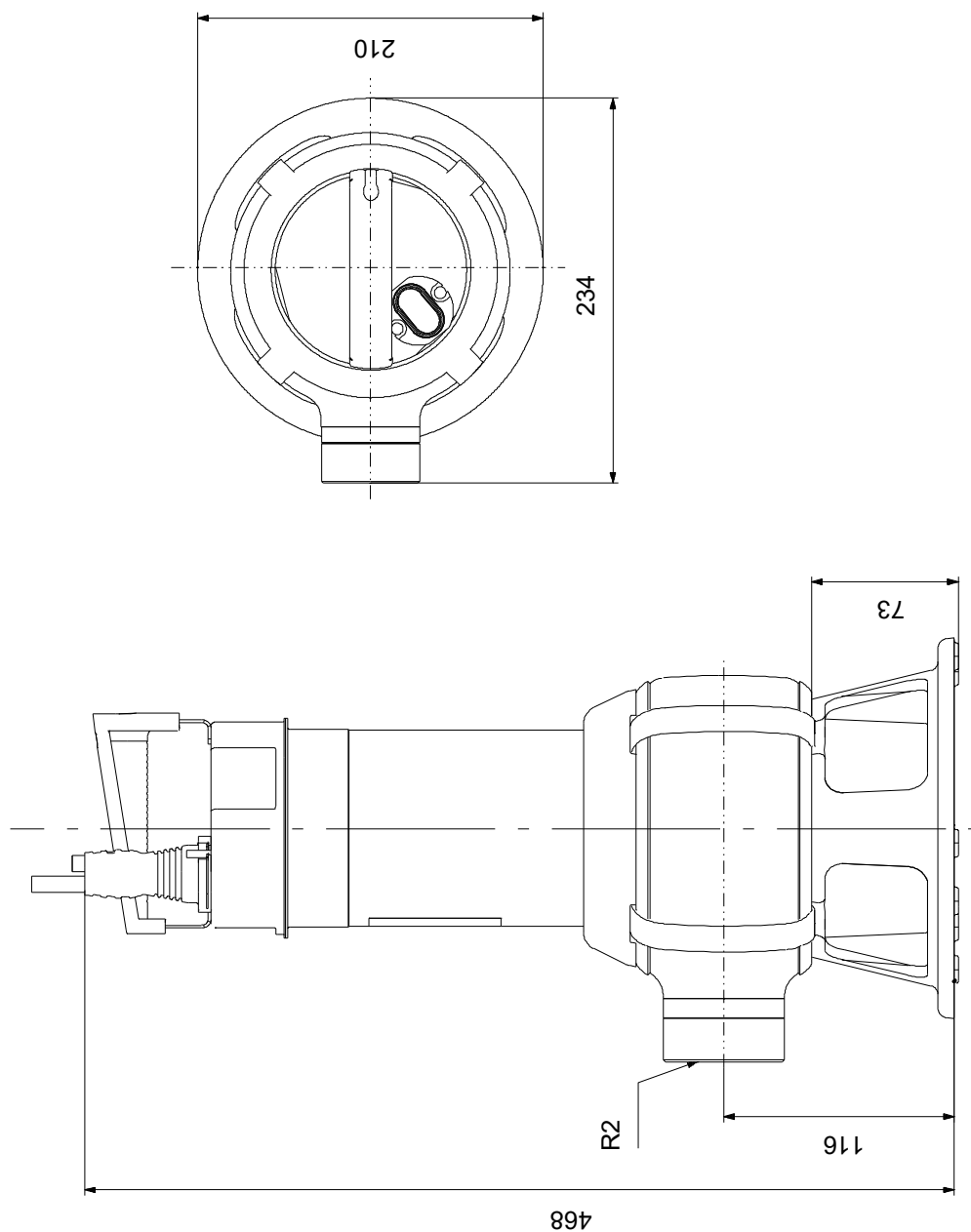

Notă: Toate unitățile sunt în [mm] dacă nu sunt altele specificate.
Negare: Acest desen dimensional simplificat nu prezintă toate detaliile.

La cerere UNILIFT AP50B.50.15.3V 50 Hz

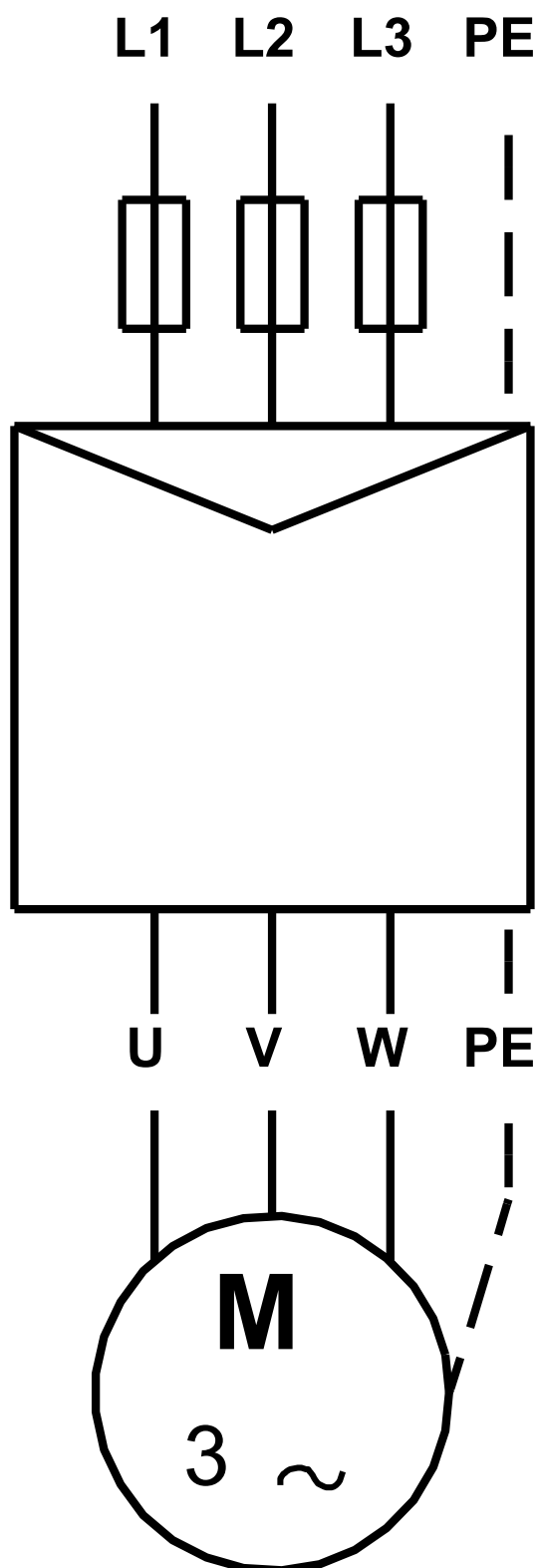

Notă! Toate unitățile sunt în [mm] dacă nu sunt altele specificate.